

**RESATEC Universalfedersysteme –
einfach und wirkungsvoll**
*RESATEC Universal spring systems –
versatile and efficient*

- progressive Federkraft
- vibrations- und lärmdämpfend
- alters- und witterungsbeständig
- abreissicher
- wartungsfrei
- multipurpose applications
- safe in operation
- vibration- and noisedamping
- progressive springforce
- maintenance free

**RESATEC Nivelliersysteme und
Schwingungstechnik – ausgereift und wirtschaftlich**
*RESATEC Levelling systems and
Anti-vibration technique – proven and economic*

- Nivellierfüsse
- Schwingungsdämpfer
- Körperschall-Schutzplatten
- Antirutschsohlen
- Rostfreie Ausführungen
- Levelling feet
- Anti-vibration mountings
- Noise-limiting plates
- Anti-slip-soles
- Corrosionsproof units



Die Universal-Elemente

Einsatz im allgemeinen Maschinenbau sowie in der Fördertechnik, für Landmaschinen, im Fahrzeugbau, im Bergbau, auch für Sport- und Fitnessgeräte, usw.

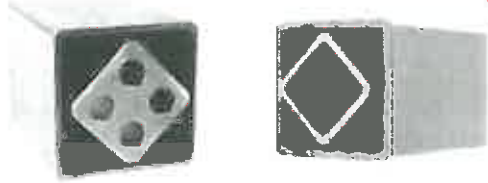

The Universal Suspension units

Applications in general engineering, conveying systems, agricultural machinery, vehicle engineering, assembly plants, military equipment, sports- and fitness units, etc.

Die Universal-Spanner

zum Spannen, Andrücken, Umlenken, Dosieren, usw.

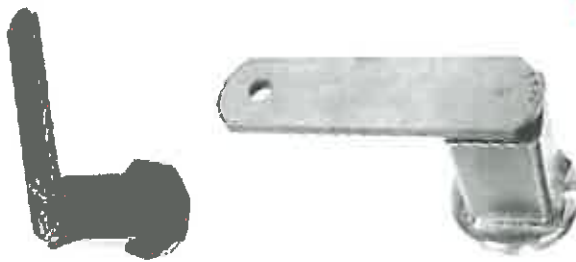

The Universal Tensioners

for tensioning, compensating, pressing, guiding and dampening.

Die Kett- und Riemenspanner

anwendbar in der gesamten Antriebstechnik



The Chain and Belt Tensioners

for any power transmissions.

Die Schwing- Elemente

Für Förder-, Sieb, Sortier- und Reinigungsanlagen.

The oscillating mountings

For conveyors, screens, sorters and cleaners.



Die Spezial-Elemente

Für spezielle Anwendungen nach Kundenwunsch.

The special elements

for specific applications from customer drawings.





RESATEC-Gummifederelemente

Maschinenbauteile mit Mehrfachfunktion.
Federn, lagern und dämpfen in einem Element.

RESATEC-Rubber suspension units

Units for mechanical engineering with multi-function purpose combine a bearing, spring, noise- and vibration damper.

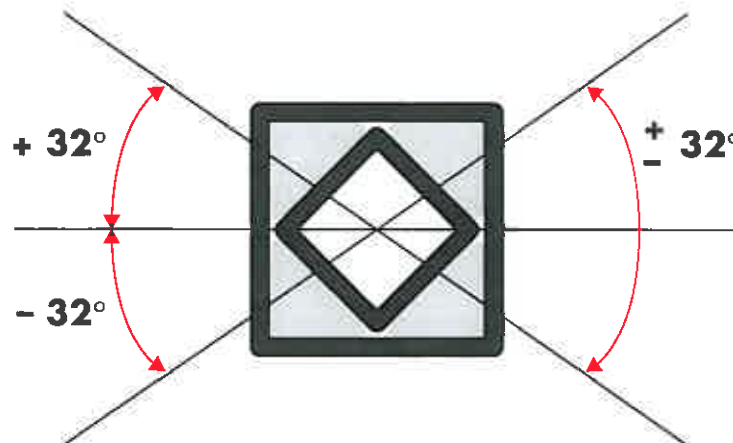

Das Gummifederelement besteht durch seine einfache, kompakte Bauweise. Die eingefügten Gummikörper auf Naturkautschukbasis erlauben einen grossen Arbeitsverdrehwinkel von $\pm 32^\circ$. Die Drehfrequenz ist vom Arbeitsverdrehwinkel abhängig. Das verwendete Gummimaterial ergibt im Drehbereich von $0^\circ - 32^\circ$ eine progressive Federkennlinie.

Das Gummifederelement kann gleichzeitig mehrere Funktionen übernehmen; federn, lagern, spannen und dämpfen. Je nach Anwendung kann das Gummifederelement vorgespannt eingesetzt werden. Diese Eigenschaften ergeben einen wirtschaftlichen Vorteil gegenüber Bauteilen mit nur Einzelfunktionen.

Trotz des einfachen Systems der Gummifederelemente kann ein breites Lieferprogramm angeboten werden.

Das Lieferprogramm besteht aus:

Grundelemente LTS, LTA, LTKS und LTKA
Spannelemente TE, TEI (KS, RE)
Schwingelemente OM; DH, CH, CE, usw.
Schwingungsdämpfer DVM, CH

Zu allen Typen sind Montagebriden und Winkel erhältlich. Gummifederelemente werden auch kundenspezifisch hergestellt.

Die Gummifederelemente weisen gegen fast alle Materialien eine hohe chemische Beständigkeit auf (ausgenommen sind petrochemische Produkte). Die Elemente können auch in einem grossen Temperaturbereich (-42° bis $+85^\circ$) eingesetzt werden.

Die Wirtschaftlichkeit wird ganz entscheidend durch die Wartungsfreiheit unterstützt.

Für weitere Beratung wenden Sie sich bitte an unseren technischen Dienst.

The rubber suspension unit with its unique and compact design, made with natural rubber inserts, allows a large torque angle of $\pm 32^\circ$. The torsion angle is related to the permissible oscillating angle. The torque force from $0^\circ - 32^\circ$ will increase progressively.

The rubber suspension unit can take care of several functions at the same time. It combines a spring, a bearing, a tensioner and a noise and vibration limiting unit. The unit can be installed under pretension as required. The features of the rubber suspension units have great advantages against components with single function only.

In spite of the simple system of rubber suspension units, a wide range of specified products can be offered.

Our range consists of:

Basic units type LTS, LTA, LTKS and LTKA
Tensioners type TE, TEI in combination with KS and RE
Oscillating mountings type OM, DH, CH, CE, etc.
Antivibration mountings type DVM, CH

For the full range, suitable mounting brackets and clamps are available. Rubber suspension units can be manufactured to customers drawings and specifications.

The rubber suspension units are resistant to most chemical agents (except petrochemical products). The rubber suspension units can operate in a wide range of temperatures (-42° up to $+85^\circ$).

The excellent economy of the units is strongly supported by its maintenance free design.

For further information please contact our engineering department.



Die wichtigsten Fakten:
The most important facts:

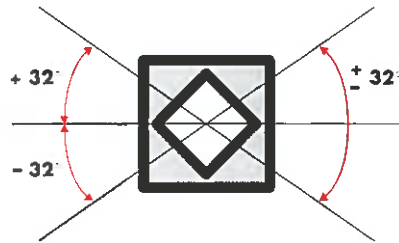

Grosser Verdrehwinkel
large operating angle



Progressive Federkraft
Progressive spring characteristics

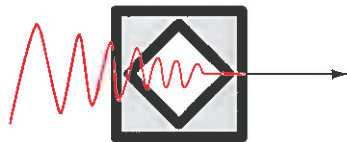

Vibrations- und Lärmdämpfung
Noise- and vibration damping

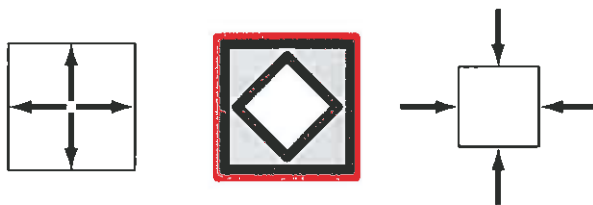

Sicherheit in allen Betriebslagen
Safe in operation in any position



Grosser Temperaturbeständigkeitsbereich
Resistant to temperature



Wartungsfrei
Maintenance free



Die Eigenschaften des Gummis: *The characteristics of rubber:*

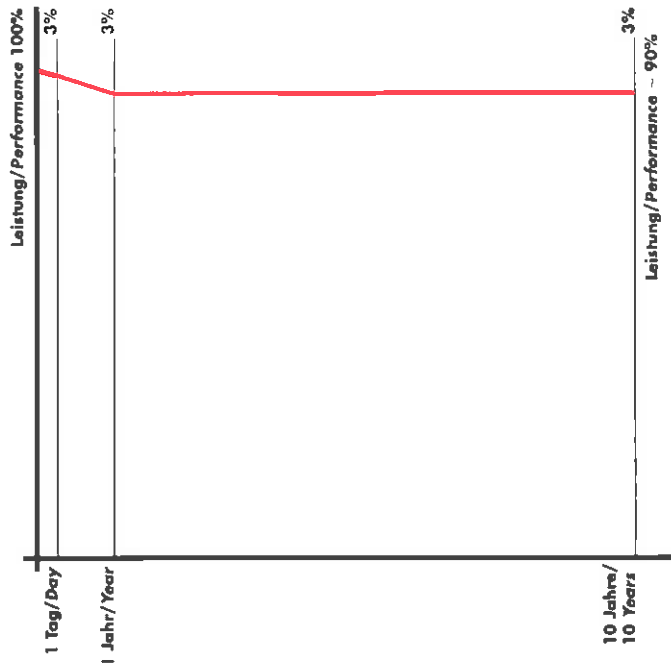

Fließen und setzen
Cold flow and setting

Verlust durch Molekularverschiebung ~ 10%
Loss due to deformation of molecules ~ 10%

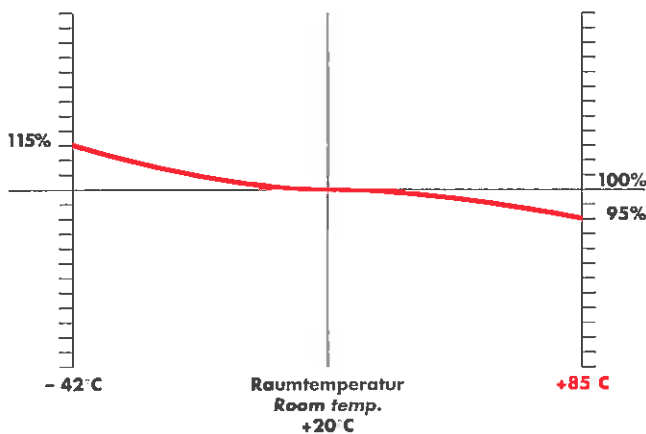

Temperatureinflüsse : Drehmoment
Temperature influence : Torque reaction

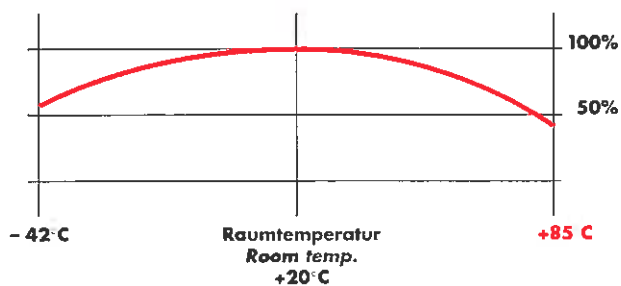

Temperatureinflüsse : Lebensdauer
(im Normalbereich ~ 10 Jahre)
*Temperature influence : Service life
(under normal conditions ~ 10 years)*



Drehmoment-Tabelle

Die Tabelle ist anwendbar für alle Größen der Typen LTS, LTA, LTKS, LTKA

Torquechart

The chart is applicable for all sizes of types LTS, LTA, LTKS, LTKA

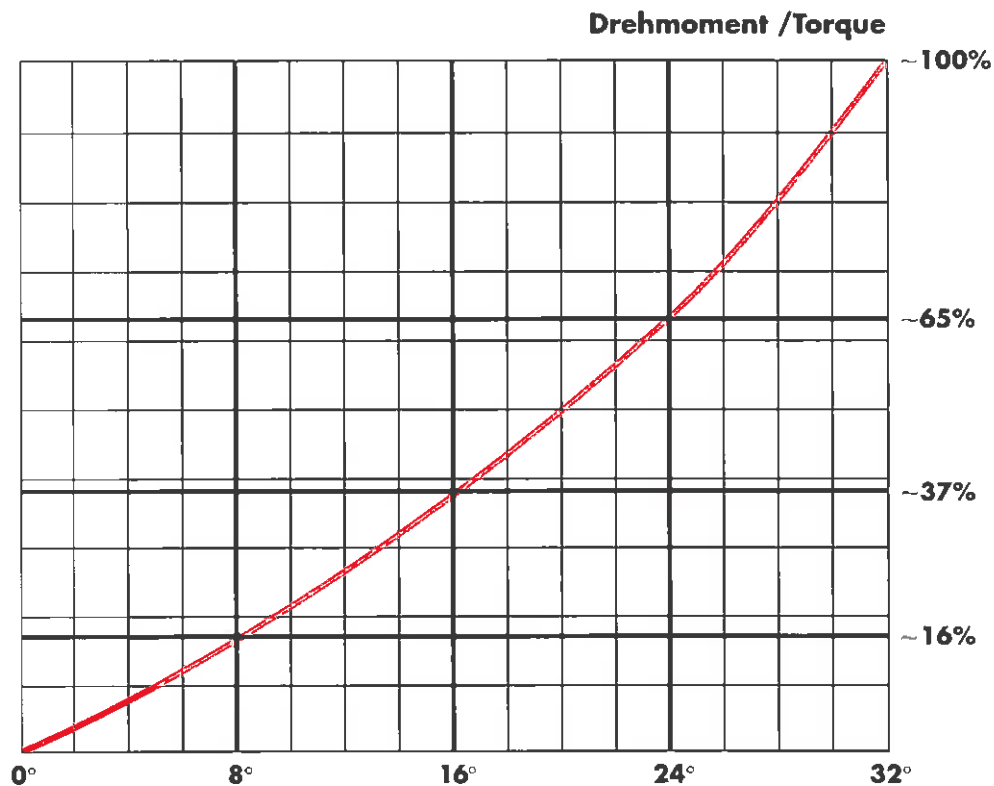

Anwendungsbeispiele:

z.B. LTS 6-80 mit Drehmoment M von 215 NM bei 32°

- bei einem Verdrehwinkel von 15° = 35% = ~ 75 NM
- bei einem Verdrehwinkel von 22° = 56% = ~ 120 NM
- bei einem Verdrehwinkel von 28° = 81% = ~ 174 NM

z.B. LTKA 5-60 mit Drehmoment M von 85 NM bei 32°

- bei einem Verdrehwinkel von 10° = 20% = ~ 17 NM
- bei einem Verdrehwinkel von 12° = 26% = ~ 22 NM
- bei einem Verdrehwinkel von 26° = 73% = ~ 62 NM

Diese nach der Tabelle ermittelten Daten können in der Praxis eine Toleranz von $\pm 10\%$ aufweisen. Üblicherweise wesentlich weniger. (Die Toleranzen entstehen durch Abweichungen der Material- und Shorehärte-toleranz sowie der Temperatureinflüsse).

Alle elastischen Werkstoffe erfahren im Laufe der Zeit eine bleibende Verformung. Die natürliche Setzung liegt bei Gummi bei ca. 3 – 4° auf die Nullage des Elementes. Diese Eigenschaft ist bei gewissen Anwendungen zu berücksichtigen.

Examples of determination:

a.e. LTS 6-80 with torque M 215 NM at 32°

- at a torque angle of 15° = 35% = ~ 75 NM
- at a torque angle of 22° = 56% = ~ 120 NM
- at a torque angle of 28° = 81% = ~ 174 NM

a.e. LTKA 5-60 with torque M 85 NM at 32°

- at a torque angle of 10° = 20% = ~ 17 NM
- at a torque angle of 12° = 26% = ~ 22 NM
- at a torque angle of 26° = 73% = ~ 62 NM

This data determined with the help of the above chart, can show a tolerance of $\pm 10\%$, normally it will be much less. The tolerances result from deviations of material and shore hardness tolerances as well as temperature changes).

All elastic materials will show a static deformation; known as cold flow, after a period of time. For rubber the natural setting – cold flow – will result in a loss of approx 3 – 4° from its 0° position. This fact has to be considered for certain applications.



Universalspanner Typ TE Universaltensioner Type TE

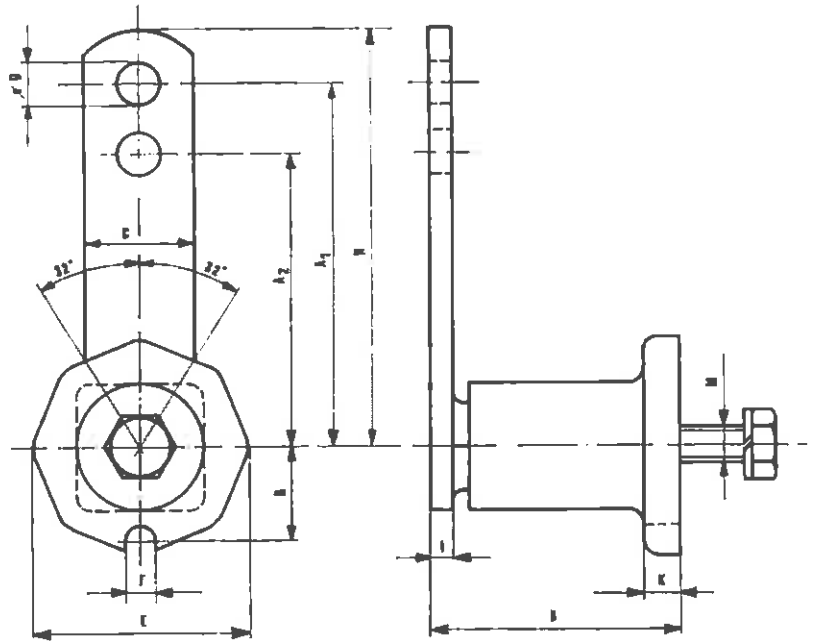

Typ Type	Art. Nr. Art. no	A ₁	A ₂	B	C	Ø D	E	F	G	H	I	K	M	F in N < 0-32°		Gew./Kg Weight
														A ₁	A ₂	
TE 2	550 000 02	80	60	52	20	8.5	38	8.0	16	90	5	7	M6	0- 90	0- 110	0.240
TE 3	550 000 03	100	80	63	25	10.5	48	8.5	21	112.5	5	10	M8	0- 140	0- 170	0.420
TE 4	550 000 04	100	80	78	30	10.5	59	8.5	25	115	6	12	M10	0- 320	0- 430	0.600
TE 5	550 000 05	130	100	108	50	12.5	76	10.5	32	155	8	15	M12	0- 820	0-1050	1.700
TE 6	550 000 06	175	140	140	60	20.5	97	12.5	41	205	10	17	M16	0-1500	0-1880	3.700
TE 7	550 000 07	220	175	198	70	20.5	112	12.5	51	255	12	18	M20	0-2500	0-3200	6.500
TE 8	550 000 08	250	200	212	80	20.5	130	17.0	52	290	20	20	M24	0-3900	0-4900	8.650



Die RESATEC Universalspanner Typ TE finden Einsatz in allen Industriebereichen. Hauptsächlich werden sie als Ketten- und Riemenspanner verwendet. Mittels einer Schraube sind sie mit Reibschluss in jeder Position montierbar.

Die RESATEC Universalspanner Typ TE sind wartungsfrei und abreissicher. Sie sind mit blei- und cadmiumfreier Pulverbeschichtung vergütet.

The RESATEC Universal Tensioners type TE are applicable throughout the mechanical engineering and allied industries. They are mainly fitted as chain and belt tensioners. With a single bolt they are simply fitted by friction hold in any position.

The RESATEC Universal Tensioner Type TE is maintenance free and safe in operation. They can be supplied with a lead- and cadmiumfree powder coating.



**Universalspanner Typ TE-I
(rostfreier Stahl)
Universaltensioner Type TE-I
(stainless steel)**

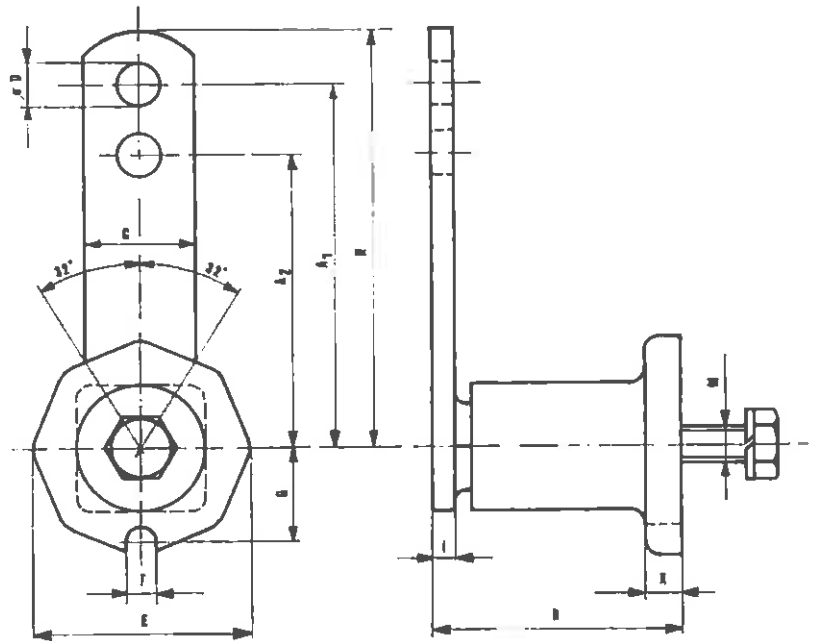

Typ Type	Art. Nr. Art. No.	A1	A2	B	C	ØD	E	F	G	H	I	K	M	F in N A1	α 0-32° A3	Gew./Kg Weigh
TE-I 2	550 000 22	80	60	52	20	8.5	38	8.0	16	90	5	7	M6	0- 90	0- 110	0.210
TE-I 3	550 000 33	100	80	63	25	10.5	48	8.5	21	112.5	5	10	M8	0- 140	0- 170	0.380
TE-I 4	550 000 44	100	80	78	30	10.5	59	8.5	25	115	6	12	M10	0- 320	0- 430	0.620
TE-I 5	550 000 55	130	100	108	50	12.5	76	10.5	32	155	8	15	M12	0- 820	0-1050	1.700
TE-I 6*	550 000 66	175	140	140	60	20.5	97	12.5	41	205	10	17	M16	0-1500	0-1880	3.420

*Gehäuseflansch rund, Housing with round flange



Die RESATEC Universalspanner Typ TE-I finden Einsatz in allen Industriebereichen, wo Korrosionserscheinungen nicht zugelassen sind. Hauptsächlich werden sie als Ketten- und Riemenspanner verwendet. Mittels einer Schraube sind sie mit Reibschluss in jeder Position montierbar.

Die RESATEC Universalspanner Typ TE-I sind wartungsfrei und abreissicher. Die Universalspanner sind in geschweisster und gesinterter Ausführung erhältlich.

The RESATEC Universal Tensioner type TE-I are applicable throughout the mechanical engineering and allied industries, where possible corrosion is not permitted. They are mainly fitted as chain and belt tensioners. With a single bolt simply fitted by friction hold at any position. The smaller sizes are made with stainless sinter-material. The large sizes are welded.

The RESATEC Universal Tensioner type TE-I is maintenance free and safe in operation.



**Spannelement für
Frontbefestigung Typ TE-FB
Tensioner for frontmounting
Type TE-FB**

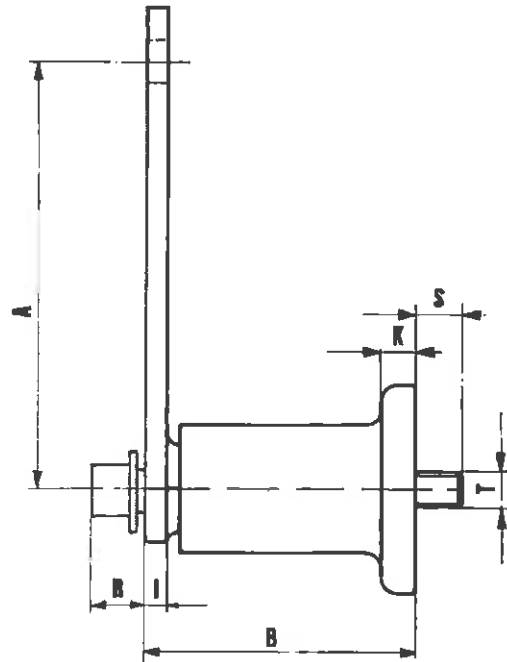

Typ Type	Art. Nr. Art. no	A	B	K	I	R	S	T	Gewicht Weight in kg
TE-3 FB	550 003 33	100	63	10	5	10	13	M6	0.460
TE-4 FB	550 004 44	100	78	12	6	13	17	M8	0.650
TE-5 FB	550 005 55	130	108	15	8	15	17	M10	1.750
TE-6 FB	550 006 66	175	140	17	10	17	15	M12	3.900
TE-7 FB	550 007 77	220	198	18	12	23	34	M16	6.800
TE-8 FB	550 008 88	250	212	20	20	28	38	M20	9.300



Das Spannelement kann mit einer durchgehenden Schraube befestigt werden; überall dort wo Platzmangel herrscht oder normale Befestigungsschrauben keinen Zugang finden. Die Spannkraft und die übrigen Eigenschaften sind mit dem normalen Spannelement Typ TE gleichbleibend.

The tensioner can be installed with a through going bolt; where we have a shortage of space or the normal bolt finds no room for fitting.

The tensionforce and other characteristics are the same as for the standard tensioner Type TE.



Kettenradsatz Typ KS - Simplex Sprocket Wheelset Type KS - Simplex

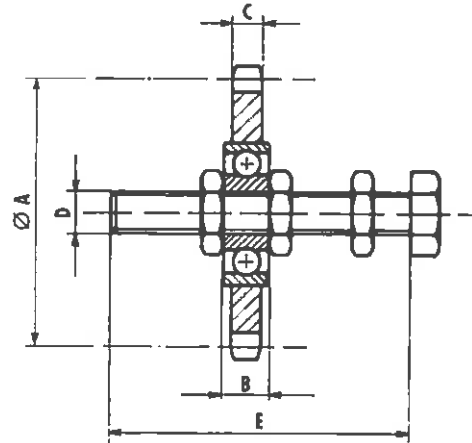

Typ Type	Art. Nr. Art. no	Zähne Zahl No of Teeth	Ø A	B	C	D	E	Kette Chain Din 8287	Gewicht Weight in kg
KS 3/8"x7/32"-10	551 020 00	15	45.81	9	5.7	M10	60	ISO-06B	0.150
KS 1/2"x5/16"-10	551 030 00	15	61.08	9	7.2	M10	60	ISO-08B	0.200
KS 1/2"x5/16"-12	551 040 00	15	61.08	12	7.2	M12	80	ISO-08B	0.230
KS 5/8"x3/8"-12	551 050 00	15	76.36	12	9.1	M12	80	ISO-10B	0.370
KS 5/8"x3/8"-20	551 060 00	15	76.36	15	9.1	M20	120	ISO-10B	0.700
KS 3/4"x7/16"-12	551 070 00	15	91.63	12	11.5	M12	80	ISO-12B	0.600
KS 3/4"x7/16"-20	551 080 00	15	91.63	15	11.5	M20	120	ISO-12B	0.900
KS 1"x17.02"-20	551 090 00	13	106.14	15	16.2	M20	120	ISO-16B	1.300
KS 1 1/4"x3/4"-20	551 100 00	13	132.67	15	18.5	M20	140	ISO-20B	2.050
KS 1 1/2"x1"-20	551 110 00	11	135.23	15	24.1	M20	160	ISO-24B	2.400

Der RESATEC Kettenradsatz ist mit einem hochwertigen Kugellager ausgerüstet. Die Schraube mit Muttern sowie das Kettenrad sind verzinkt.

The RESATEC Sprocket Wheelset is equipped with a high quality ballbearing. The bolt with nuts and the sprocket wheel are galvanized.



Typ Type	Art. Nr. Art. no	Passend zu suitable for
KS 3/8"x7/32"-10	551 020 00	TE 3 - TE 4
KS 1/2"x5/16"-10	551 030 00	TE 3 - TE 4
KS 1/2"x5/16"-12	551 040 00	TE 5
KS 5/8"x3/8"-12	551 050 00	TE 5
KS 5/8"x3/8"-20	551 060 00	TE 6
KS 3/4"x7/16"-12	551 070 00	TE 5
KS 3/4"x7/16"-20	551 080 00	TE 6
KS 1"x17.02"-20	551 090 00	TE 6
KS 1 1/4"x3/4"-20	551 100 00	TE 7
KS 1 1/2"x1"-20	551 110 00	TE 7 - TE 8



Kettenradsatz Typ KS - Duplex Sprocket Wheelset Type KS - Duplex

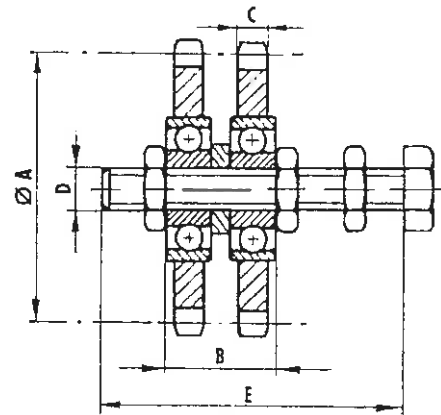

Typ Type	Art. Nr. Art. no	Ø A	B	C	D	E	Kette Chain Din 8187	Gewicht Weight in kg
KS 3/8"x7/32"-10D	551 020 20	45.81	19.2	5.7	M10	60	ISO-06B-2	0.20
KS 1/2"x5/16"-10D	551 030 20	61.08	22.9	7.2	M10	60	ISO-08B-2	0.35
KS 1/2"x5/16"-12D	551 040 20	61.08	26.0	7.2	M12	80	ISO-08B-2	0.45
KS 5/8"x3/8"-12D	551 050 20	76.36	28.6	9.1	M12	80	ISO-10B-2	0.60
KS 5/8"x3/8"-20D	551 060 20	76.36	31.5	9.1	M20	120	ISO-10B-2	1.00
KS 3/4"x7/16"-12D	551 070 20	91.63	31.5	11.5	M12	80	ISO-12B-2	1.05
KS 3/4"x7/16"-20D	551 080 20	91.63	34.5	11.5	M20	120	ISO-12B-2	1.35
KS 1"x17.02"-20D	551 090 20	106.14	46.9	16.2	M20	120	ISO-16B-2	2.10
KS 1 1/4"x3/4"-20D	551 100 20	132.67	51.5	18.5	M20	140	ISO-20B-2	3.60
KS 1 1/2"x1"-20D	551 110 20	135.23	63.4	24.1	M20	160	ISO-24B-2	4.25

Der RESATEC Kettenradsatz ist mit hochwertigen Kugellagern ausgerüstet. Die Schraube mit Muttern sowie die Kettenräder und die Distanzhülse sind verzinkt.

The RESATEC Sprocket Wheelset is equipped with high quality ballbearings. The bolt with nuts, the sprocket wheels and the distance bushing are galvanized.



Typ Type	Art. Nr. Art. no	Passend zu suitable for
KS 3/8"x7/32"-10D	551 020 20	TE 3 - TE 4
KS 1/2"x5/16"-10D	551 030 20	TE 3 - TE 4
KS 1/2"x5/16"-12D	551 040 20	TE 5
KS 5/8"x3/8"-12D	551 050 20	TE 5
KS 5/8"x3/8"-20D	551 060 20	TE 6
KS 3/4"x7/16"-12D	551 070 20	TE 5
KS 3/4"x7/16"-20D	551 080 20	TE 6
KS 1"x17.02"-20D	551 090 20	TE 6 - TE 7
KS 1 1/4"x3/4"-20D	551 100 20	TE 7 - TE 8
KS 1 1/2"x1"-20D	551 110 20	TE 7 - TE 8



Kettenradsatz Typ KS – Triplex Sprocket Wheelset Type KS – Triplex

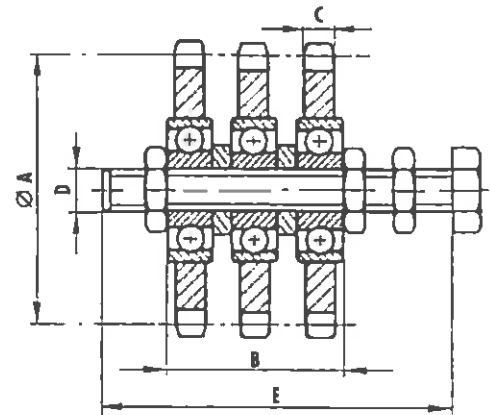

Typ Type	Art. Nr. Art. no	Zähne Zahl No of Teeth	Ø A	B	C	D	E	Kette Chain Din 8187	Gewicht Weight in kg
KS 3/8"x7/32"-10T	551 020 30	15	45.81	29.4	5.7	M10	60	ISO-06B-3	0.25
KS 1/2"x5/16"-12T	551 040 30	15	61.08	40.0	7.2	M12	80	ISO-08B-3	0.50
KS 5/8"x3/8"-12T	551 050 30	15	76.36	45.2	9.1	M12	80	ISO-10B-3	0.95
KS 5/8"x3/8"-20T	551 060 30	15	76.36	48.2	9.1	M20	120	ISO-10B-3	1.25
KS 3/4"x7/16"-20T	551 080 30	15	91.63	54.0	11.5	M20	120	ISO-12B-3	1.50
KS 1"x17.02-20T	551 090 30	13	106.14	78.8	16.2	M20	140	ISO-16B-3	2.90
KS 1 1/4"x3/4"-20T	551 100 30	13	132.67	88.0	18.5	M20	140	ISO-20B-3	5.20
KS 1 1/2"x1"-20T	551 110 30	11	135.23	111.8	24.1	M20	160	ISO-24B-3	6.20

Der RESATEC Kettenradsatz ist mit hochwertigen Kugellagern ausgerüstet. Die Schraube mit Muttern sowie die Kettenräder und die Distanzhülsen sind verzinkt.

The RESATEC Sprocket Wheelset is equipped with high-quality ballbearings. The bolt with nuts, the sprocket wheels and the distance bushes are galvanized.



Typ Type	Art. Nr. Art. no	Passend zu suitable for
KS 3/8"x7/32"-10T	551 020 30	TE 4
KS 1/2"x5/16"-12T	551 040 30	TE 5
KS 5/8"x3/8"-12T	551 050 30	TE 5
KS 5/8"x3/8"-20T	551 060 30	TE 6
KS 3/4"x7/16"-20T	551 080 30	TE 6 – TE 7
KS 1"x17.02"-20T	551 090 30	TE 7 – TE 8
KS 1 1/4"x3/4"-20T	551 100 30	TE 7 – TE 8
KS 1 1/2"x1"-20T	551 110 30	TE 7 – TE 8



NEU im RESATEC-Sortiment NEW in the RESATEC range

Kettengleiter Typ CR
Chainrider type CR

Kettengleitersset Typ CRS
Chainrider set type CRS

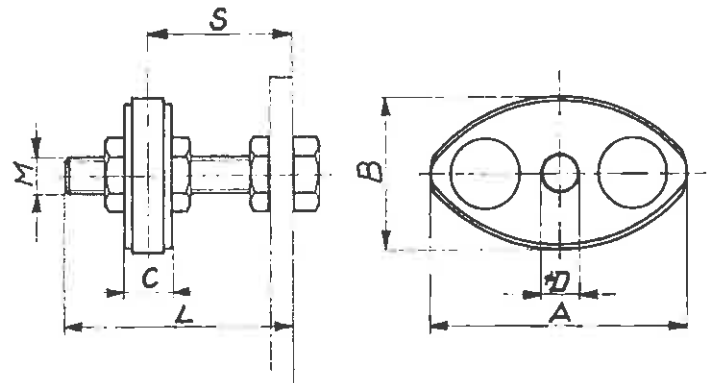

Typ Type	Art. Nr. Art. no	A	B	C	Ø D	S	M	L	Kette Chain	Gewicht Weight in kg	Spann- elemente Tensioner
CR 3/8"	553 000 10	74	40	10.2	8	-	-	-	ISO-06B	0.02	-
CR 1/2"	553 000 11	96	50	13.9	10	-	-	-	ISO-08B	0.05	-
CR 5/8"	553 000 12	125	55	16.5	10	-	-	-	ISO-10B	0.08	-
CR 3/4"	553 000 13	147	80	19.5	12	-	-	-	ISO-12B	0.12	-
CRS 3/8"-BS	553 001 10	74	40	10.2	8	18-35	M8	45	ISO-06B	0.05	TE2
CRS 1/2"-10S	553 001 11	96	50	13.9	10	23-45	M10	60	ISO-08B	0.11	TE3/4
CRS 5/8"-10S	553 001 12	125	55	16.5	10	24-44	M10	60	ISO-10B	0.14	TE4
CRS 3/4"-12S	553 001 13	147	80	19.5	12	30-60	M12	80	ISO-12B	0.22	TE5



Die RESATEC Kettengleiter Typ CR/CRS aus hochwertigem Kunststoff (Vesconite) ergeben mit dem RESATEC Spannelement Typ TE einen kostengünstigen Kettenspanner mit grosser Laufruhe. Durch beidseitige Benützung ergibt sich eine hohe Lebensdauer. Die Kettengleiter können auch für 2-fach-Ketten aufgebaut werden. Die Kombination CRS/TE-I ergibt einen rost- und wartungsfreien Kettenspanner.

The RESATEC chainriders type CR/CRS made of high quality plastics (Vesconite), together with the RESATEC tensioner type TE make an excellent, smooth running low cost chaintensioner. As both sides of the rider can be used, you may get a very high service life. The chainriders can be built up for duplex roller-chains. The combination of CRS/TE-I make up a corrosion- and maintenance free chaintensioner.



Rollensatz Typ RE Rollerset Type RE

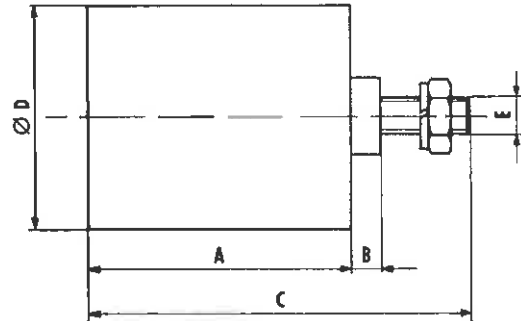

Typ Type	Art. Nr. Art. no	A	B	C	Ø D	E	Gewicht Weight in kg
RE 2	552 002 00	35	3	51	30	M8	0.075
RE 3/4	552 003 00	45	6	67	40	M10	0.170
RE 5	552 005 00	60	7.5	89	60	M12	0.395
RE 6	552 006 00	90	9	127	80	M20	1.200
RE 7	552 007 00	135	7	167	80	M20	1.700

Der RESATEC Rollensatz besteht aus der Rolle aus PA 6, zwei hochwertigen Kugellagern, verzinkte Schraube, Muttern und Distanzhülsen.

The RESATEC Rollerset consists of the PA 6 roll with highquality ball bearings, galvanized bolt, nut and distance bushing.



Typ Type	Art. Nr. Art. no	Passend zu suitable for
RE 2	552 002 00	TE 2
RE 3/4	552 003 00	TE 3 – TE 4
RE 5	552 005 00	TE 5
RE 6	552 006 00	TE 6 – TE 7
RE 7	552 007 00	TE 7

Der RESATEC Riemenspanner wird zum automatischen, wartungsfreien Spannen von V-, Flach- und Zahnriemen verwendet.

The RESATEC Belt tensioners are used for automatic and maintenance free tensioning of V-, flat- and tooth belts.



Montagebride Typ MS Mounting clamp Type MS

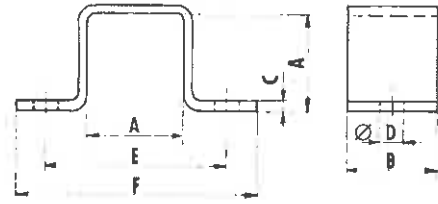

Typ Type	Art. Nr. Art. no	A	B	C	ØD	E	F	Gewicht Weight in kg
MS 2	580 000 20	20	20	2	5.5	37	50	0.03
MS 3	580 000 30	27	25	2	6.5	50	65	0.04
MS 4	580 000 40	32	30	3	8.5	60	80	0.09
MS 5	580 000 50	45	35	3	10.5	80	105	0.16
MS 6	580 000 60	60	40	5	12.5	100	125	0.29
MS 7	580 000 70	72	45	5	12.5	115	145	0.45
MS 8	580 000 80	78	50	6	17	130	170	0.68

Montagebride Typ CK Mounting clamp Type CK

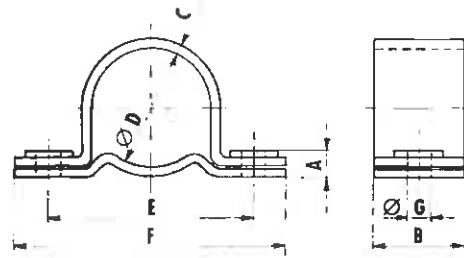

Typ Type	Art. Nr. Art. no	A	B	C	ØD	E	F	ØG	Gewicht Weight in kg
CK 5	580 000 55	10	40	3	62	92	125	10.5	0.30
CK 6	580 000 66	11	40	3	80	115	150	12.5	0.45

Montagewinkel Typ MA Mounting support Type MA

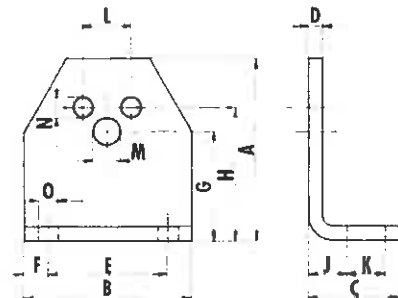

Typ Type	Art. Nr. Art. no	passend zu suitable for TE... LT...		A	B	C	D	E	F	G	H	J	K	L	M	N	O	Gewicht Weight in kg
MA 2 - 3	580 002 03	2	3	46	50	30	4	30	10	27	35	12	13	10	6.5	5.5	7	0.09
MA 3 - 4	580 003 04	3	4	58	60	32	6	40	10	34	44	14	13	12	8.5	6.5	7	0.19
MA 4 - 5	580 004 05	4	5	75	70	38	6	50	10	45	55	16	16	20	10.5	8.5	9.5	0.30
MA 5 - 6	580 005 06	5	6	98	90	52	8	65	12.5	75	75	21	22	25	12.5	10.5	11.5	0.70
MA 6 - 7	580 006 07	6	7	116	110	55	8	80	15	66	85	21	24	35	16.5	12.5	14	0.90
MA 7 - 8	580 007 08	7	8	140	140	66	10	100	20	80	110	26	30	40	20.5	12.5	18	1.80



Gummifederelement Typ LTS Rubber Suspension Unit Type LTS

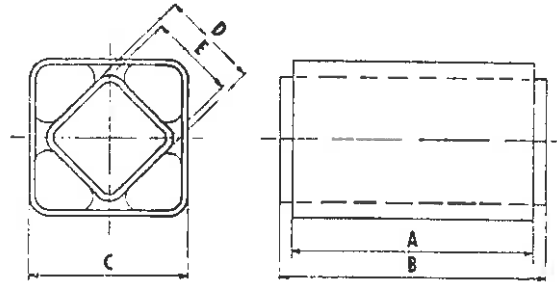

Typ Type	Art. Nr. Art. no	Drehm. in M NM bei 32° Torque M in NM at 32°	A	B	C	D	E	Gewicht Weight in kg
LTS 3 - 25	560 430 25	8	25	30	27	15	11	0.08
LTS 3 - 40	560 430 40	13	40	45	27	15	11	0.13
LTS 3 - 60	560 430 60	19	60	65	27	15	11	0.19
LTS 4 - 30	560 440 30	20	30	35	32	18	12	0.13
LTS 4 - 50	560 440 50	34	50	55	32	18	12	0.22
LTS 4 - 80	560 440 80	54	80	85	32	18	12	0.33
LTS 5 - 40	560 450 40	56	40	45	45	27	22	0.27
LTS 5 - 60	560 450 60	85	60	65	45	27	22	0.40
LTS 5 - 100	560 451 00	140	100	105	45	27	22	0.66
LTS 6 - 60	560 460 60	160	60	70	60	38	30	0.68
LTS 6 - 80	560 460 80	215	80	90	60	38	30	0.90
LTS 6 - 120	560 461 20	320	120	130	60	38	30	1.35
LTS 7 - 80	560 470 80	315	80	90	75	45	35	1.20
LTS 7 - 100	560 471 00	390	100	110	75	45	35	1.46
LTS 7 - 150	560 471 50	580	150	160	75	45	35	2.16
LTS 8 - 120	560 481 20	720	120	130	80	50	40	2.20
LTS 8 - 200	560 482 00	1300	200	210	80	50	40	3.50
LTS 8 - 300	560 483 00	2000	300	310	80	50	40	5.30



Die RESATEC Gummifederelemente können in sämtlichen Industriebereichen eingesetzt werden. Mit einem Verdrehwinkel von $\pm 32^\circ$ und fast unbeschränkten Anschlussmöglichkeiten sind sie für den modernen, wartungsfreien Maschinenbau sehr geeignet; umso mehr die Elemente meistens eine Mehrfachfunktion übernehmen. Spannen, lagern, federn und dämpfen. Das Außenrohr sowie das Innenrohr sind aus Stahl, verzinkt oder mit blei- und cadmiumfreier Pulverbeschichtung vergütet.

The RESATEC Rubber Suspension Units can be applicable in any type of industry. With a torque angle of $\pm 32^\circ$ and almost unlimited fixing possibilities, the units are very suitable for modern, maintenancefree engineering, even more as they often have a multifunction of tensioning, pivoting, bearing and damping. The outer- and innersquare tubes are made of steel, are zinc plated or protected with a lead- and cadmium free powder coating.



Gummifederelement Typ LTA Rubber Suspension Unit Type LTA

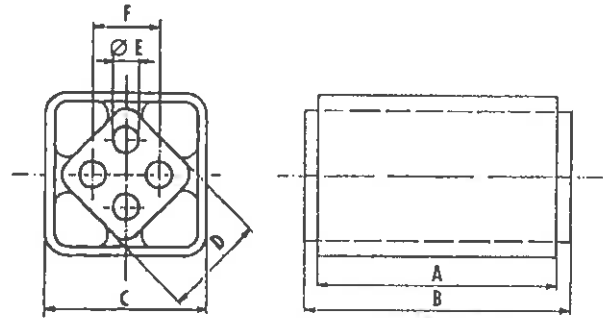

Typ Type	Art. Nr. Art. no	Drehm. M in NM bei 32° Torque M in NM at 32°	A	B	C	D	Ø E	F	Gewicht Weight
LTA 4 - 30	560 540 30	20	30	35	32	18	6	12	0.10
LTA 4 - 50	560 540 50	34	50	55	32	18	6	12	0.15
LTA 4 - 80	560 540 80	54	80	85	32	18	6	12	0.26
LTA 5 - 40	560 550 40	55	40	45	45	27	8	20	0.26
LTA 5 - 60	560 550 60	85	60	65	45	27	8	20	0.37
LTA 5 - 100	560 551 00	140	100	105	45	27	8	20	0.62
LTA 6 - 60	560 560 60	160	60	70	60	38	10	25	0.61
LTA 6 - 80	560 560 80	210	80	90	60	38	10	25	0.80
LTA 6 - 120	560 561 20	320	120	130	60	38	10	25	1.15
LTA 7 - 80	560 570 80	310	80	90	75	45	12	35	1.01
LTA 7 - 100	560 571 00	390	100	110	75	45	12	35	3.00
LTA 7 - 150	560 571 50	580	150	160	75	45	12	35	4.45
LTA 8 - 120	560 581 20	760	120	130	80	50	M12x40	40	3.70
LTA 8 - 200	560 582 00	1370	200	210	80	50	M12x40	40	6.20
LTA 8 - 300	560 583 00	2050	300	310	80	50	M12x40	40	9.20

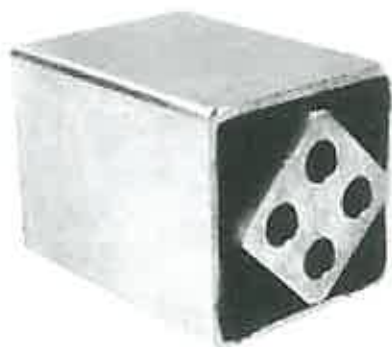

Die RESATEC Gummifederelemente können in sämtlichen Industriebereichen eingesetzt werden. Mit einem Verdrehwinkel von $\pm 32^\circ$ und fast unbeschränkten Anschlussmöglichkeiten sind sie für den modernen, wartungsfreien Maschinenbau sehr geeignet; umso mehr die Elemente meistens eine Mehrfachfunktion übernehmen. Spannen, lagern, federn und dämpfen. Das Aussehenrohr ist aus Stahl, verzinkt oder mit blei- und cadmiumfreier Pulverbeschichtung vergütet. Der Innenvierkant ist teilweise aus Leichtmetall. In die durchgehenden Bohrungen können nachträglich Gewinde geschnitten werden.

The RESATEC Rubber Suspension Units can be applicable in any type of industry. With a torque angle of $\pm 32^\circ$ and almost unlimited fixing possibilities, the units are very suitable for modern, maintenancefree engineering; even more as they often have a multifunction of tensioning, pivoting, bearing and damping. The housing is made of steel, zinc plated or protected with a lead- and cadmiumfree powder coating. The inner squares are partly of lightmetal. The through holes can be tapped if required.



**Gummifederelement
Typ LTK-S
Rubber Suspension Unit
Typ LTK-S**

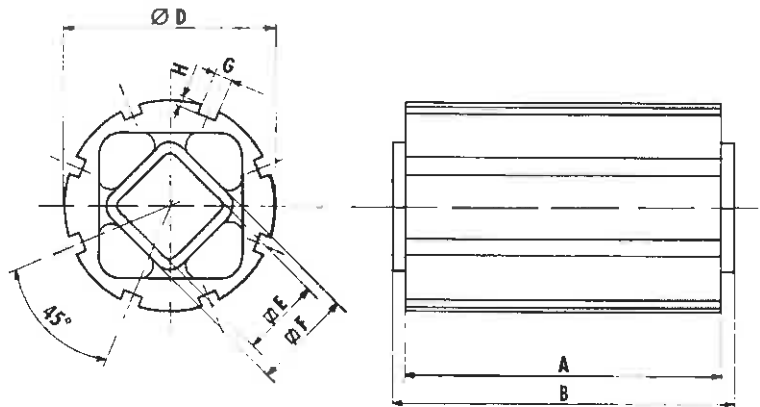

Typ Type	Art. Nr. Art. no	Drehm. M in NM bei 32° Torque M in NM at 32°	A	B	Ø D	Ø E	Ø F	G	H	Gewicht Weight in kg
LTK-S 5 – 40	560 350 40	56	40	45	62	22	27	6	3	0.30
LTK-S 5 – 60	560 350 60	85	60	65	62	22	27	6	3	0.40
LTK-S 5 – 100	560 351 00	140	100	105	62	22	27	6	3	0.60
LTK-S 6 – 60	560 360 60	160	60	70	80	30	38	7	3.5	0.70
LTK-S 6 – 80	560 360 80	215	80	90	80	30	38	7	3.5	0.90
LTK-S 6 – 120	560 361 20	320	120	130	80	30	38	7	3.5	1.30

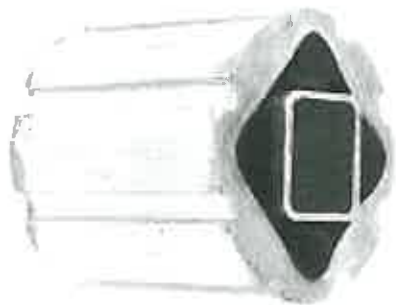

Die RESATEC Gummifederelemente können in sämtlichen Industriebereichen eingesetzt werden. Mit einem Verdrehwinkel von $\pm 32^\circ$ und fast unbeschränkten Anschlussmöglichkeiten sind sie für den modernen, wartungsfreien Maschinenbau sehr geeignet, umso mehr die Elemente meistens eine Mehrfachfunktion übernehmen. Spannen, lagern, federn und dämpfen. Das runde Gehäuse ermöglicht zusätzlich eine stufenlose Einstellung der Spannkraft mittels Briden oder Klemmfaust. Für besseren Reibschluss wird das Leichtmetallgehäuse nicht beschichtet. Das Innenrohr aus Stahl ist verzinkt oder mit blei- und cadmiumfreier Pulverbeschichtung vergütet.

The RESATEC Rubber Suspension Units can be applicable in any type of industry. With a torque angle of $\pm 32^\circ$ and almost unlimited fixing possibilities the units are suitable for very modern, maintenancefree engineering; even more as they often have a multifunction of tensioning, pivoting, bearing and damping. The round housing allows to set the unit at any position with clamps. For better friction hold the lightmetal housing is not coated. The innersquare is made of steel, zinc plated or protected with a lead- and cadmiumfree powder coating.



**Gummifederelement
Typ LTK-A
Rubber Suspension Unit
Type LTK-A**

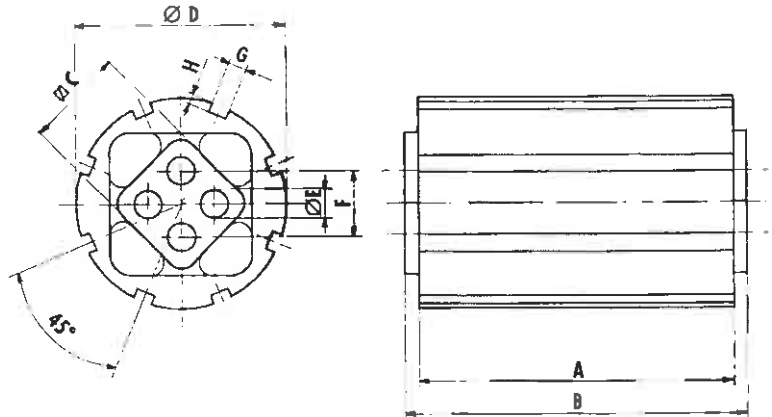

Typ Type	Art. Nr. Art. no	Drehm. M in NM bei 32° Torque M in NM at 32°	A	B	Ø C	Ø D	Ø E	F	G	H	Gewicht Weight in kg
LTK-A 5 - 40	560 250 40	56	40	45	27	62	8	20	6	3	0.25
LTK-A 5 - 60	560 250 60	85	60	65	27	62	8	20	6	3	0.35
LTK-A 5 - 100	560 251 00	140	100	105	27	62	8	20	6	3	0.60
LTK-A 6 - 60	560 260 60	160	60	70	38	80	10	25	7	3.5	0.60
LTK-A 6 - 80	560 260 80	215	80	90	38	80	10	25	7	3.5	0.80
LTK-A 6 - 120	560 261 20	320	120	130	38	80	10	25	7	3.5	1.20

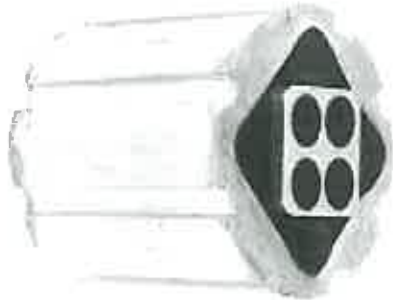

Die RESATEC Gummifederelemente können in sämtlichen Industriebereichen eingesetzt werden. Mit einem Verdrehwinkel von +/- 32° und fast unbeschränkten Anschlussmöglichkeiten sind sie für den modernen, wartungsfreien Maschinenbau sehr geeignet; umso mehr die Elemente meistens eine Mehrfachfunktion übernehmen. Spannen, lagern, federn und dämpfen. Das runde Gehäuse ermöglicht eine stufenlose Einstellung der Spannkraft mittels Briden oder Klemmfaust. Für besseren Reibschluss wird das Leichtmetallgehäuse nicht beschichtet. Der Innenvierkant; nicht beschichtet, hat vier durchgehende Bohrungen. Gewinde können nachträglich geschnitten werden.

The RESATEC Rubber Suspension Units can be applicable in any type of industry. With a torque angle of +/- 32° and almost unlimited fixing possibilities the units are very suitable for modern, maintenancefree engineering; even more, as they often have a multifunction of tensioning, pivoting, bearing and damping. The round housing allows to set the unit at any position with clamps. For better frictionhold the lightmetal housing is not coated. The innersquare, not coated, with four through holes can be tapped if required.



Schwingelement Typ OM Oscillating-Mounting Type OM

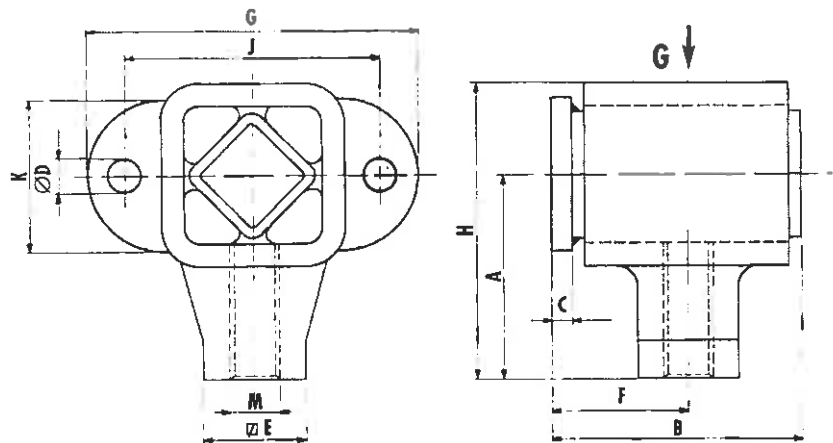

Typ Type	Art. Nr. Art. no	A	B	C	ØD	E	F	G	H	J	K	M	G in N	n _e	Gew./Kg Weight
OM 4 R	570 040 50	40	61	5	9	24	33	82	58	60	30	M12 R	190	1250	0.28
OM 4 L	570 140 50	40	61	5	9	24	33	82	58	60	30	M12 L	190	1250	0.28
OM 5 R	570 050 60	55	75	6	11	30	41	108	81	80	45	M16 R	380	780	0.58
OM 5 L	570 150 60	55	75	6	11	30	41	108	81	80	45	M16 L	380	780	0.58
OM 6 R	570 060 80	80	98	8	13	40	53	130	115	100	60	M20 R	780	760	1.45
OM 6 L	570 160 80	80	98	8	13	40	53	130	115	100	60	M20 L	780	760	1.45
OM 7 R	570 071 00	90	118	8	17	50	63	170	135	130	70	M24 R	1550	750	2.54
OM 7 L	570 171 00	90	118	8	17	50	63	170	135	130	70	M24 L	1550	750	2.54
OM 8 R	570 081 20	100	140	10	17	60	75	180	147	140	80	M36 R	2400	580	6.05
OM 8 L	570 181 20	100	140	10	17	60	75	180	147	140	80	M36 L	2400	580	6.05



Die RESATEC-Schwingelemente Typ OM werden hauptsächlich bei Förderrinnen und Siebanlagen mit Schubkurbelantrieb eingesetzt. Der einfache Einbau erlaubt auch eine optimale Ausnivellierung der Anlage. Für die richtige Auslegung und Montage der Schwingelemente verlangen Sie bitte unsere Information mit Richtlinien.

The RESATEC-Oscillating-Mountings type OM are used mainly for shaker conveyors and screens with eccentric drive. The fitting of units is very easy and allow an optimal levelling of the trough. For the proper selection and fitting instructions please ask for our information with guide lines.



Schubstangenelement Typ DH Crankdrive unit Type DH

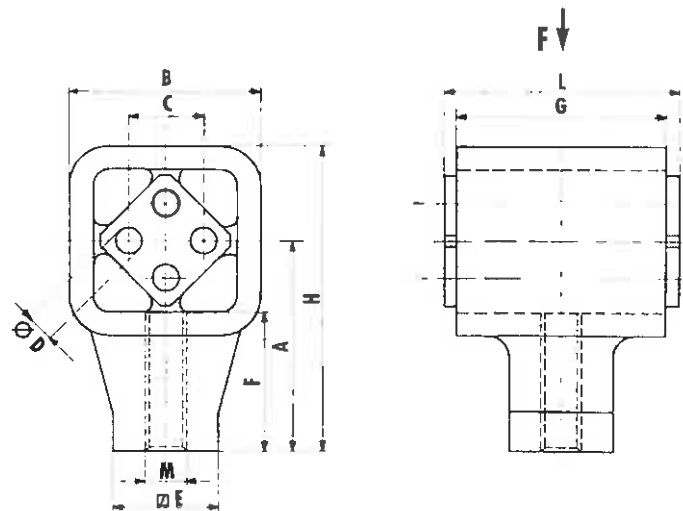

Typ Type	Art. Nr. Art. no	A	B	C	ØD	E	F	G	H	L	M	F _n	n _o	Gew./Kg. Weight
DH 4 - 50 R	571 040 50	40	36	12	6	24	25	50	58	55	M12 R	380	1250	0.200
DH 4 - 50 L	571 140 50	40	36	12	6	24	25	50	58	55	M12 L	380	1250	0.200
DH 5 - 60 R	571 050 60	55	52	20	8	30	35	60	81	65	M16 R	960	1200	0.520
DH 5 - 60 L	571 150 60	55	52	20	8	30	35	60	81	65	M16 L	960	1200	0.520
DH 6 - 80 R	571 060 80	80	72	25	10	40	52	80	115	90	M20 R	1900	780	0.980
DH 6 - 80 L	571 160 80	80	72	25	10	40	52	80	115	90	M20 L	1900	780	0.980
DH 7 -100 R	571 071 00	90	90	35	12	50	55	100	135	110	M24 R	3400	750	2.650
DH 7 -100 L	571 171 00	90	90	35	12	50	55	100	135	110	M24 L	3400	750	2.650
DH 8 -120 R	571 081 20	100	94	40	M12x30	60	64	120	147	130	M36 R	5800	580	6.300
DH 8 -120 L	571 181 20	100	94	40	M12x30	60	64	120	147	130	M36 L	5800	580	6.300
DH 9 -200 R	571 092 00	120	120	45	M16x25	80	75	200	180	210	M42 R	11500	330	17.700
DH 9 -200 L	571 192 00	120	120	45	M16x25	80	75	200	180	210	M42 L	11500	330	17.700
DH 9 -300 R	571 093 00	120	120	45	M16x25	80	75	300	180	310	M42 R	17500	300	26.500
DH 9 -300 L	571 193 00	120	120	45	M16x25	80	75	300	180	310	M42 L	17500	300	26.500



Die RESATEC Schubstangenelemente werden hauptsächlich bei Förderanlagen und Siebrinnen als Verbindungselement vom Antrieb auf die Rinne verwendet.

Diese Elemente erlauben eine einwandfreie Kraftübertragung und sind einfach zu montieren. Für die richtige Auslegung und Montage verlangen Sie bitte unsere Information mit Richtlinien. Die Gummifederelente Typ DH können auch für verschiedene andere Einsatzgebiete verwendet werden.

The RESATEC Crankdrive units are used mainly for shaker conveyors and screens. These units are fitted between the drive system and the trough. The unit is simply fitted at the drive shaft and provides a perfect power transmission. For the proper selection and fitting instructions please ask for information with guide lines.

These rubber suspension units Type DH can also be used for several other applications.



**Schwingelement
Typ CH
Oscillating-Mounting
Type CH**

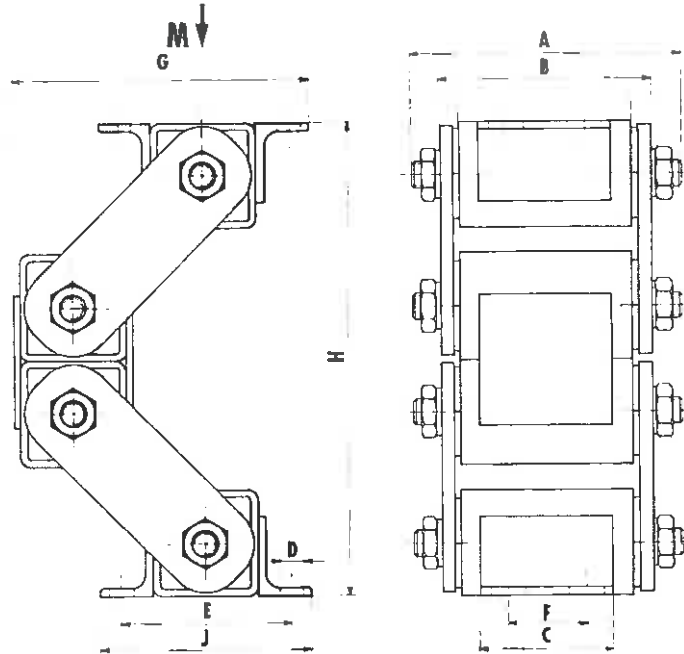

Typ Type	Art. Nr. Art. no	A	B	C	D	E	F	G	G max.	H	H min.	J	Tragkraft Load/M in N	Gew./kg Weight	Frq. Ø in Hz
CH 6	570 060 85	138	117	65	13	100	40	180	205	290	190	120	50 - 1400	6.9	2,8
CH 7	570 071 10	168	142	80	13	115	48	201	225	335	235	135	1100 - 3000	13.5	2,6
CH 8	570 081 30	195	164	100	17	130	60	224	260	360	250	160	2400 - 6500	20.5	2,2
CH 8 - 200	570 081 32	268	234	100	17	130	70	225	260	360	250	170	4500 - 10000	28.5	2,2



Die RESATEC-Schwingelemente Typ CH werden vorwiegend in Förder- und Siebanlagen eingesetzt. Durch die niedrige Eigenfrequenz isolieren sie die Schwingungen auf den Unterbau optimal. Die starken Aufschwingungen während der Start- und Auslaufphase werden durch die seitliche Stabilität verhindert. Bremsvorrichtungen und Seitenführungen sind nicht mehr nötig. Wartungs- und Revisionskosten werden drastisch reduziert. Diese Elemente sind im Temperaturbereich von -42°C bis $+85^{\circ}\text{C}$ einsetzbar. Die Einzelteile können ausgetauscht werden.

The RESATEC Oscillating Mountings type CH are the ideal suspension for screens, sorters, conveyors and cleaners. Due to the low frequency an insulation against vibration- and noise transmission through the foundation is possible. As result of the low frequency and the sturdy construction of the element, bouncing and wobbling during the starting and stopping period is strongly reduced. As cause of the very high service life of the element, downtime and maintenance costs are drastically reduced. The elements can be used in temperatures from -42°C up to $+85^{\circ}\text{C}$. Single units can be replaced.



Universal Schwingelement Typ CE Universal oscillating unit Type CE

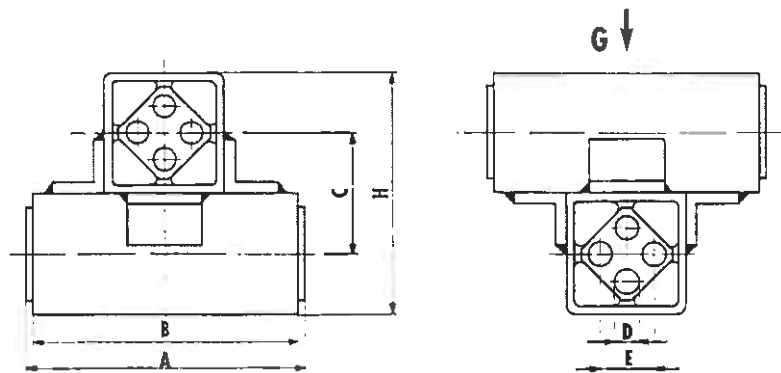

Typ Type	Art. Nr. Art. no	A	B	C	Ø D	E	H	Belastung Load G in N	Drehzahl RPM n _e +/- 5°	Gewicht Weight in kg
CE-S 3- 60	572 030 60	65	60	27	5	10	54	150	1150	0.45
CE-A 4- 80	572 040 80	85	80	32	6	12	64	300	800	0.60
CE-A 5-100	572 051 00	105	100	45	8	20	90	750	780	1.25
CE-A 6-120	572 061 20	130	120	60	10	25	120	1500	780	3.60
CE-S 7-150	572 071 50	160	150	72	12	35	144	2800	580	4.40
CE-S 8-200	572 082 00	210	200	78	M12X50	40	158	5500	400	13.20
CE-S 9-300	572 093 00	310	300	100	M16X50	45	200	9500	320	30.50
CE-S 11-300	572 113 00	310	300	136	M20x60	60	272	13500	145	59.00
CE-S 11-350	572 113 50	360	350	136	M20x60	60	272	15800	145	66.00
CE-S 11-400	572 114 00	410	400	136	M20x60	60	272	18000	145	72.00
CE-S 12-400	572 124 00	410	400	170	M24x80	75	340	28000	110	125.00
CE-S 12-500	572 125 00	510	500	170	M24x80	75	340	36000	100	149.50



Die RESATEC Universal Schwingelemente eignen sich für Kreisläufe mit Exzenterantrieb oder für hängende Siebe mit Unwuchtmotoren. Die Verbindungsstützen werden jeweils vom Siebhersteller gefertigt. Die Anschlussflansche können auf Anfrage von RESATEC gefertigt werden.

The RESATEC Universal oscillating units are very suitable for rotationscreens with eccentric/drive or for free hanging screens with unbalanced motor drives. The Connecting rods between units are usually produced by the screen manufacturer. The mounting flanges for the units can be made by RESATEC up on request.



Schwingungs-Dämpfer Typ DVM Anti-Vibration Damper Type DVM

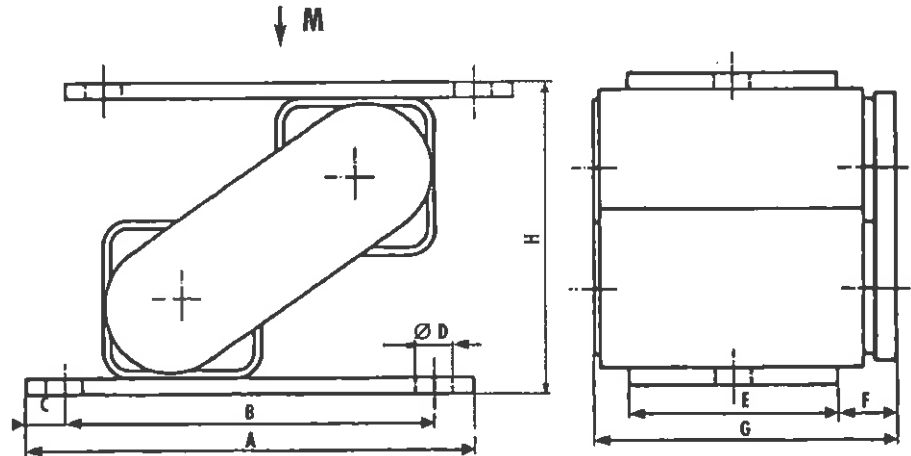

Typ Type	Art. Nr. Art. no	A	B	C	Ø D	E	F	G	H	H min.	Tragkraft Load/M in N	Gew./kg Weight	Frequenz in Hz
DVM 3	580 031 00	85	65	10	7.2	30	14	50	56	40	- 400	0.430	7 - 11
DVM 4	580 041 00	100	80	10	9.2	40	15	61	67	46	300 - 1250	0.690	7 - 10
DVM 5	580 051 00	130	110	15	11	50	15	72	92	65	900 - 2100	1.640	6 - 8
DVM 6	580 061 00	170	140	15	14	80	23.5	116	118	85	1500 - 3600	3.600	5 - 7
DVM 7	580 071 00	auf Anfrage		on request							3000 - 6000		4 - 5
DVM 8	580 081 00	auf Anfrage		on request							5300 - 9200		4 - 5



Die RESATEC Schwingungsdämpfer Typ DVM eignen sich für aktive und passive Schwingungsisolierung im gesamten Industriebereich. Sie sind auf Druck und Zug beanspruchbar und können auch seitlich als Stopper und Puffer eingesetzt werden.

Die RESATEC Schwingungsdämpfer Typ DVM sind abreissicher und wartungsfrei.

The RESATEC Anti-Vibration-Dampers type DVM are suitable for active and passive isolation in all sectors of engineering. They can be used under pressure, tension and as well sideways as a buffer or stopper.

The RESATEC Anti-Vibration-Dampers type DVM are maintenance free and safe in any position.



Schwingen Typ DB/DB-F und TB/TB-F Oscillating-Mountings Type DB/DB-F and TB/TB-F



Die RESATEC-Schwingen Typ DB und TB werden bei Förder-, Sieb-, Sortier- und Reinigungsanlagen mit Schubkurbelantrieb eingesetzt. Sie dienen als elastische und wartungsfreie Abstützung von Rinnen mit Ein- oder Zweimassensystem.

Die Typen DB und TB werden mit vorgegebenem Element-Achsabstand hergestellt. (Die Typen OM eignen sich für nicht fixierte Abstände und kleinere Mengen.)

Beide Typen DB und TB gibt es in geschweisster oder, bei grossen Mengen, in gegossener Ausführung. Je nach Bedarf können die Typen DB-F und TB-F mit Flanschen geliefert werden.

The RESATEC-Oscillating Mountings type DB and TB are used for shaker conveyors, sorters, screens and cleaners with eccentric drive. They are the flexible, maintenance free connections for the one or two mass systems.

The types DB and TB are produced with fix element-center distance. (The types OM are used for adjustable cookerarms and small quantities.)

Both types DB and TB are produced with welded steel or, for larger quantities, in casted in aluminium. If required, the types DB-F and TB-F can be made with flanges.



Da es sich bei diesen RESATEC-Schwingen um kunden-/maschinenbezogene Elemente handelt, können Sie die von Ihnen gewünschten Daten und Dimensionen bei uns anfragen. Die Oberflächenvergütung kann jeweils berücksichtigt werden.

As most often the RESATEC-Oscillating Mountings are specific built for customers, we can produce these units according your needs. Customised data and dimensions can be given up on requests. The surface treatment can be made against requirement.



Schwingungsdämpfer Typ G 1 - GN 1 Anti vibration mounting Type G 1 - GN 1

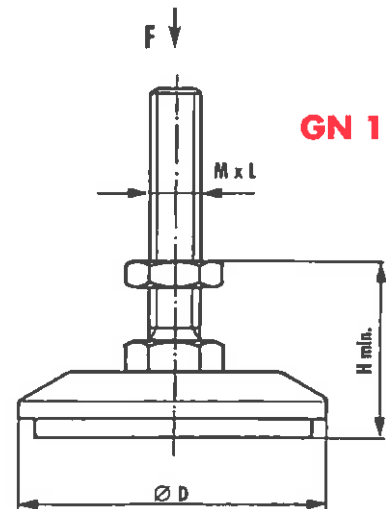
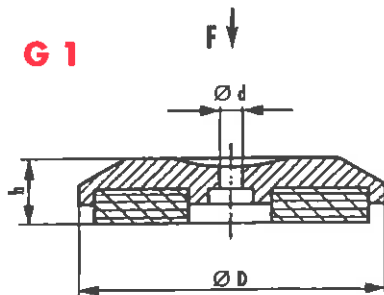

Typ Type	Art. Nr. Art. no	M x L	Ø D	Ø d	H min.	h	F max kg	Gew./kg Weight
G 1 - 80	250 100 80	-	80	6	-	18	250	0.13
G 1 - 130	250 101 30	-	130	6	-	22	800	0.47
GN 1 - 80	251 100 80	M 12 x 80	80	6	30	18	250	0.21
GN 1 - 80	251 100 81	M 16 x 120	80	6	34	18	250	0.35
GN 1 - 130	251 101 30	M 20 x 120	130	6	43	22	800	0.81



Die RESATEC Schwingungsdämpfer Typ G 1/GN 1 besteht aus einem Aluminium-Gussdeckel mit aufgeleimter Sylomer Körperschalldämmplatte. Das zusätzliche Nivelliersystem mit verzinkter Schraube ist mit dem Deckel verbunden und frei drehbar. Ein Gefälle von ca. 5° kann problemlos aufgenommen werden. Die Typen G 1/GN 1 haben eine Eigenfrequenz von 15 - 25 Hz im Belastungsbereich.

The RESATEC Anti-vibration mounting Type G 1/GN 1 is made of an aluminium cast cover with a Sylomer anti-vibration and noise limiting plate. The additional levelling system with a zinc plated bolt is connected to the cover and free turnable. The system can take up a 5° angle for base correction. The types G 1/GN 1 have a natural frequency of 15 - 25 Hz within the recommended loading range.

Einsatzgebiet: Schwingungs- und Körperschallisolierende Lagerung von: Ventilatoren - Klimageräten - Haushaltsmaschinen - Handlingeräten - Transportanlagen - Pumpen und dergleichen.

Applications: Anti-vibration an noise dampening suspensions for: Ventilators - Air conditioners - conveying and handling systems - Household appliances - Pumps - Compressors etc.



Schwingungsdämpfer Typ G 2 – GN 2 Anti vibration mounting Type G 2 – GN 2

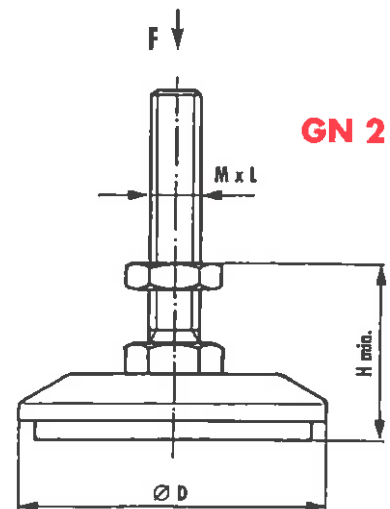
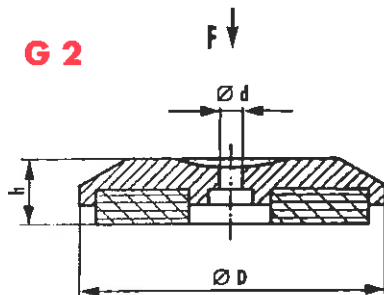

Typ Type	Art. Nr. Art. no	M x L	$\varnothing D$	$\varnothing d$	H min.	h	F max kg	Gew./kg Weight
G 2 – 80	250 200 80	–	80	6	–	16	500	0.13
G 2 – 130	250 201 30	–	130	6	–	20	1600	0.48
GN 2 – 80	251 200 80	M 12 x 80	80	6	30	16	500	0.22
GN 2 – 80	251 200 81	M 16 x 120	80	6	34	16	500	0.35
GN 2 – 130	251 201 30	M 20 x 120	130	6	43	20	1600	0.84

Die RESATEC Schwingungsdämpfer Typ G 2/GN 2 besteht aus einem Aluminium-Gussdeckel mit aufgeleimter Isolierplatte. Das zusätzliche Nivelliersystem mit verzinkter Schraube ist mit dem Deckel verbunden und frei drehbar. Ein Gefälle von ca. 5° kann problemlos aufgenommen werden.

Die Typen G 2/GN 2 haben eine Eigenfrequenz von 30 – 40 Hz im Belastungsbereich.



The RESATEC Anti-vibration mounting Type G 2/GN 2 is made of an aluminium cast cover with a self-adhesive isolation plate. The additional levelling system with a zinc plated bolt is connected to the cover and free turnable. The system can take up a 5° angle for base correction.

The types G 2/GN 2 have a natural frequency of 30 – 40 Hz within the recommended loading range.

Einsatzgebiet: Vibrationsdämpfende Lagerungen von Maschinen mit hohen Stabilitätsanforderungen wie: Werkzeugmaschinen – Bearbeitungszentren – Montageautomaten – Textilmaschinen und dergleichen.

Applications: Anti-vibration and noise dampening suspensions with high stability for: Processing machines – Assembly-units – Textile and other machines.



Schwingungsdämpfer Typ K 1 – KN 1 Anti vibration mounting Type K 1 – KN 1

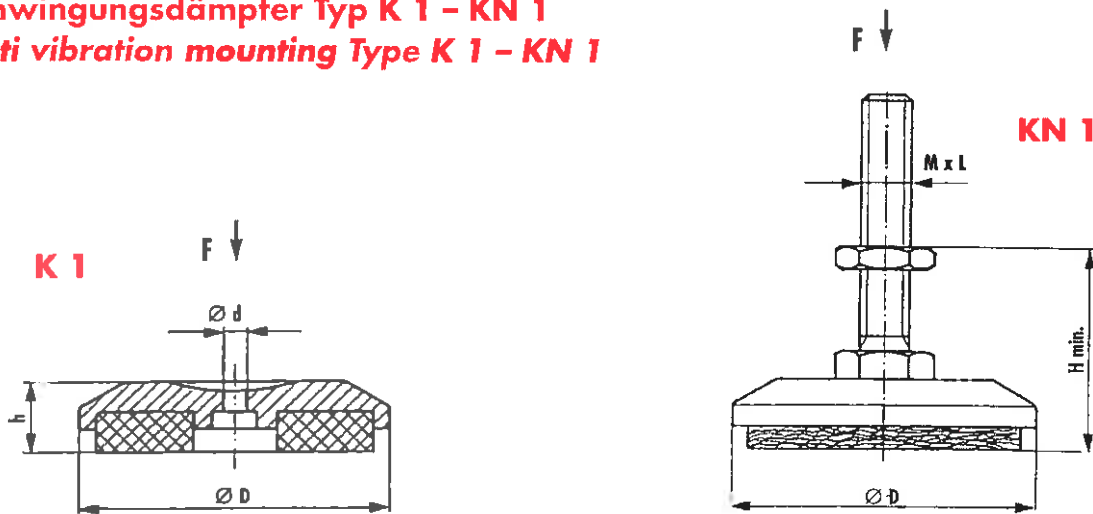

Typ Type	Art. Nr. Art. no	M x L	Ø D	Ø d	H min.	h	F max kg	Gew./kg Weight
K 1 – 80	250 300 80	–	80	6	–	18	1000	0.19
K 1 – 130	250 301 30	–	130	6	–	22	2500	0.65
K 1 – 170	250 301 70	–	170	–	–	30	7000	3.30
KN 1 – 80	251 300 80	M 16 x 120	80	6	34	18	1000	0.40
KN 1 – 130	251 301 30	M 20 x 120	130	6	41	22	2500	1.00



Die RESATEC Schwingungsdämpfer Typ K 1/KN 1 besteht aus einem Aluminium-Gussdeckel (Typ K1-170 Sphäroguss) mit aufgeleimtem Kissen aus rostfreiem Stahldraht. Das zusätzliche Nivelliersystem mit verzinkter Schraube ist mit dem Deckel verbunden und frei drehbar. Ein Gefälle von ca. 5° kann problemlos aufgenommen werden.

Die Typen K 1/KN 1 haben eine Eigenfrequenz von 20 – 25 Hz im Belastungsbereich.

The RESATEC Anti-vibration mounting Type K 1/KN 1 is made of an aluminium cast cover (Type K1-170 spheroidal graphite cast iron) with a stainless steel wire cushion. The additional levelling system with a zinc plated bolt is connected to the cover and free turnable. The system can take up a 5° angle for base correction. The types K 1/KN 1 have a natural frequency of 20 – 25 Hz within the recommended loading range.

Einsatzgebiet: Vibrationsdämpfende Lagerungen von Maschinen mit hohen Anforderungen an Stabilität und Isolierung wie: Fräsmaschinen – Drehmaschinen und dergleichen.

Applications: Anti-vibration and noise dampening suspensions with high stability for: Drilling-Milling and printing machines Hydraulic presses etc.



Schwingungsdämpfer Typ K 2 – KN 2 Anti vibration mounting Type K 2 – KN 2

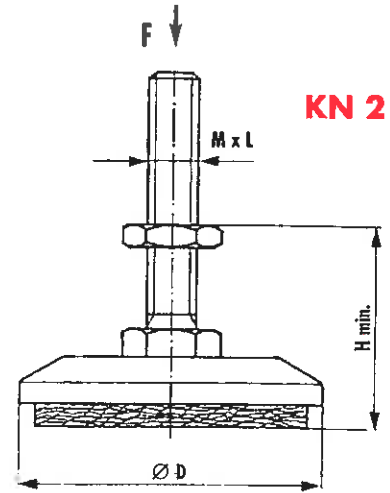
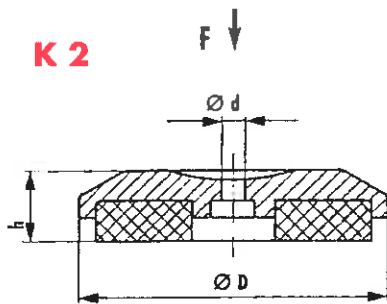

Typ Type	Art. Nr. Art. no	M x L	Ø D	Ø d	H min.	h	F max kg	Gew./kg Weight
K 2 – 80	250 400 80	–	80	6	–	28	1000	0.27
K 2 – 130	250 401 30	–	130	6	–	32	2500	0.92
K 2 – 170	250 401 70	–	170	–	–	40	7000	3.72
KN 2 – 80	251 400 80	M 16 x 120	80	6	44	28	1000	0.48
KN 2 – 130	251 401 30	M 20 x 120	130	6	51	32	2500	1.30

Die RESATEC Schwingungsdämpfer Typ K 2/KN 2 besteht aus einem Aluminium-Gussdeckel (Typ K2-170 Sphäroguss) mit aufgeleimtem Kissen aus rostfreiem Stahldraht. Das zusätzliche Nivelliersystem mit verzinkter Schraube ist mit dem Deckel verbunden und frei drehbar. Ein Gefälle von ca. 5° kann problemlos aufgenommen werden.

Die Typen K 2/KN 2 haben eine Eigenfrequenz von 15 – 25 Hz im Belastungsbereich.



The RESATEC Anti-vibration mounting Type K 2/KN 2 is made of an aluminium cast cover (Type K2-170 spheroidal graphite cast iron) with a stainless steel wire cushion. The additional levelling system with a zinc plated bolt is connected to the cover and free turnable. The system can take up a 5° angle for base correction. The types K 2/KN 2 have a natural frequency of 15 – 25 Hz within the recommended loading range.

Einsatzgebiet: Elastische Lagerungen von Maschinen mit hohen Anforderungen an die Isolierwirkung wie: Schleifmaschinen – Honmaschinen – Stanzen – Pressen – Läppmaschinen – Transformatoren und dergleichen.

Applications: Elastic suspension with high demand of clamping efficiency for: Grinding – Honing – Pressing – Folding machines – Transformers etc.



Nivellierfuss Typ VP Levellingfoot Type VP

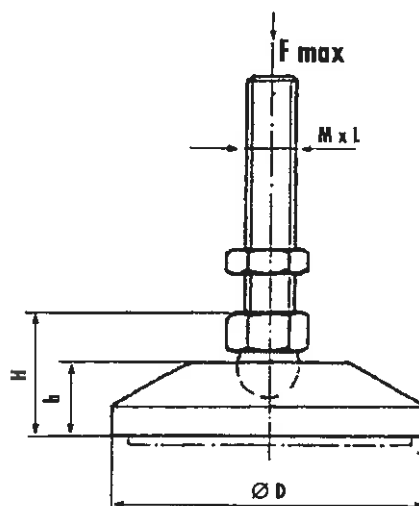

Typ Type	Art. Nr. Art. no	Ø D	H	h	M x L	F max kg	Gew./kg Weight
VP- 50 M10x 30	330 200 50	50	35	20	M 10 x 30	400	0.07
VP- 50 M10x 60	330 200 51	50	35	20	M 10 x 60	400	0.08
VP- 50 M12x 65	330 200 52	50	35	20	M 12 x 65	500	0.10
VP- 50 M16x 70	330 200 53	50	37	20	M 16 x 70	600	0.15
VP- 50 M16x120	330 200 54	50	37	20	M 16 x 120	600	0.22
VP- 60 M10x 60	330 200 63	60	35	20	M 10 x 60	400	0.07
VP- 60 M12x 65	330 200 60	60	35	20	M 12 x 65	500	0.10
VP- 60 M16x 70	330 200 61	60	37	20	M 16 x 70	600	0.16
VP- 60 M16x120	330 200 62	60	37	20	M 16 x 120	600	0.23
VP- 80 M12x 65	330 200 80	80	35	20	M 12 x 65	800	0.11
VP- 80 M16x 70	330 200 81	80	37	20	M 16 x 70	800	0.17
VP- 80 M16x120	330 200 82	80	37	20	M 16 x 120	800	0.24
VP- 80 M20x120	330 200 83	80	37	20	M 20 x 120	800	0.34
VP-100 M16x 70	330 201 02	100	37	20	M 16 x 70	800	0.19
VP-100 M16x120	330 201 01	100	37	20	M 16 x 120	800	0.26
VP-100 M20x120	330 201 00	100	37	20	M 20 x 120	800	0.36



Fuss PA schwarz, glasfaserverstärkt, Schraube verzinkt mit Kugelgelenk, frei drehbar. Kann mit Kontermutter geliefert werden. Körperschalldämmplatte auf sep. Massblatt.

Foot PA black, fibre-reinforced, bolt galvanized with balljoint, free turnable. Can be supplied with levelling nut. Noise- and vibration-limiting plate see sep. page.



Nivellierfuss Typ IP (inox) Levellingfoot Type IP (inox)

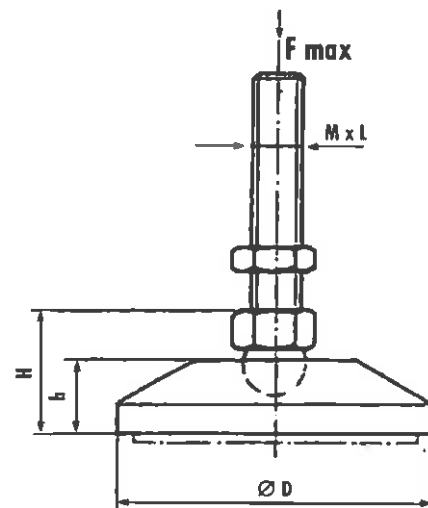

Typ Type	Art. Nr. Art. no	Ø D	H	h	M x L	F max kg	Gew./kg Weight
IP- 50 M10x 60	340 200 51	50	35	20	M 10 x 60	400	0.08
IP- 50 M12x 65	340 200 52	50	35	20	M 12 x 65	500	0.10
IP- 50 M16x 70	340 200 53	50	37	20	M 16 x 70	600	0.15
IP- 50 M16x120	340 200 54	50	37	20	M 16 x 120	600	0.22
IP- 60 M10x 60	340 200 63	60	35	20	M 10 x 60	400	0.07
IP- 60 M12x 65	340 200 60	60	35	20	M 12 x 65	500	0.11
IP- 60 M16x 70	340 200 61	60	37	20	M 16 x 70	600	0.16
IP- 60 M16x120	340 200 62	60	37	20	M 16 x 120	600	0.23
IP- 80 M12x 65	340 200 80	80	35	20	M 12 x 65	800	0.12
IP- 80 M16x 70	340 200 81	80	37	20	M 16 x 70	800	0.17
IP- 80 M16x120	340 200 82	80	37	20	M 16 x 120	800	0.24
IP- 80 M20x120	340 200 83	80	37	20	M 20 x 120	800	0.34
IP-100 M16x 70	340 201 02	100	37	20	M 16 x 70	800	0.19
IP-100 M16x120	340 201 01	100	37	20	M 16 x 120	800	0.25
IP-100 M20x120	340 201 00	100	37	20	M 20 x 120	800	0.36



Fuss PA schwarz, glasfaserverstärkt, Schraube rostfrei mit Kugelgelenk, frei drehbar. Kann mit Kontermutter geliefert werden.
Körperschalldämmplatte auf sep. Massblatt.

Foot PA black, fibre-reinforced, bolt stainless steel with balljoint, free turnable. Can be supplied with levelling nut.
Noise- and vibration-limiting plate see sep. page.



Nivellierfuss Typ KP Levellingfoot Type KP

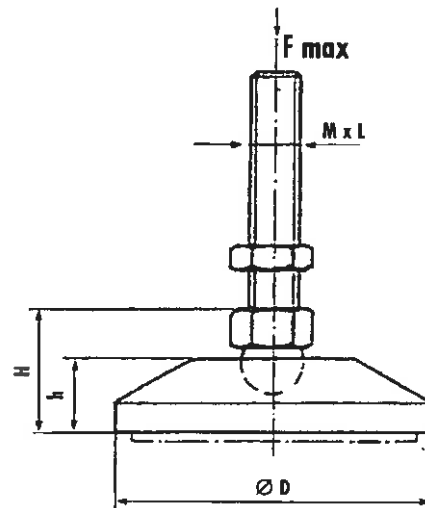

Typ Type	Art. Nr. Art. no	Ø D	H	h	M x L	F max kg	Gew./kg Weight
KP- 50 M16x 70	350 200 50	50	39	20	M 16 x 70	400	0.04
KP- 60 M16x 70	350 200 60	60	39	20	M 16 x 70	400	0.05
KP- 60 M20x 70	350 200 61	60	39	20	M 20 x 70	400	0.06
KP- 60 M20x120	350 200 62	60	39	20	M 20 x 120	400	0.08
KP- 80 M16x 70	350 200 80	80	39	20	M 16 x 70	600	0.06
KP- 80 M20x 70	350 200 81	80	39	20	M 20 x 70	600	0.07
KP- 80 M20x120	350 200 82	80	39	20	M 20 x 120	600	0.09
KP-100 M16x 70	350 201 00	100	39	20	M 16 x 70	600	0.08
KP-100 M20x 70	350 201 01	100	39	20	M 20 x 70	600	0.09
KP-100 M20x120	350 201 02	100	39	20	M 20 x 120	600	0.11



Fuss und Schraube PA schwarz, glasfaserverstärkt mit Kugelgelenk, frei drehbar.

Körperschalldämmplatte auf sep. Massblatt.

Foot and bolt PA black, fibreglass reinforced with balljoint, free turnable.

Noise- and vibration-limiting plate see sep. page.



Körperschalldämmplatte Typ NBR Noise and vibration-limiting plate Type NBR

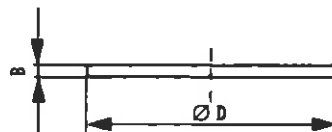

Typ Type	Art. Nr. Art. no	Ø D	B	Passend zu Typ suitable for type	Gew./kg Weight
NBR 50	302 000 50	44	6	VP, IP, KP	0.01
NBR 60	302 000 60	54	6	VP, IP, KP	0.02
NBR 80	302 000 80	74	6	VP, IP, KP	0.03
NBR 100	302 001 00	94	6	VP, IP, KP	0.05



Platte strukturiert, vibrations- und körperschalldämpfend, rutschfest.

Plate ribbed, noise- and vibration limiting, slide resistant.

Körperschalldämmplatte Typ PUR Noise and vibration-limiting plate Type PUR

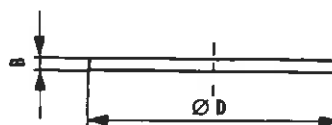

Typ Type	Art. Nr. Art. no	Ø D	B	Passend zu Typ suitable for type	Gew./kg Weight
PUR 50	301 000 50	44	3.5	VP, IP, KP	0.01
PUR 60	301 000 60	54	3.5	VP, IP, KP	0.01
PUR 80	301 000 80	74	3.5	VP, IP, KP	0.02
PUR 100	301 001 00	94	3.5	VP, IP, KP	0.02



Platte glatt, körperschalldämpfend, rutschfest, lebensmittel-tauglich.

Plate plain, noise limiting, slide resistant, suitable for food processing plants.

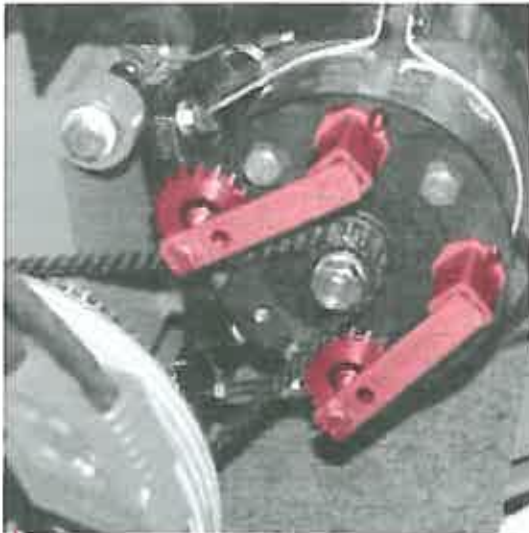

Kettenspanner TE/KS
«Z» Montage
Chaintensioner TE/KS
«Z» mounting



Kettenspanner TE-FB/KS
Nivellierfüsse VP-M20
Chaintensioner TE-FB/KS
Levellingfeet VP-M20

Kettenspanner im Reversierbetrieb
TE/KS-Douplex
Chaintensioner reversable drive
TE/KS Douplex



Schwingsieb mit Typ CH
Oscillating screen suspension type CH



Stromabnehmer Abstützung DB-S
Pantograph suspension DB-S



Wippenelement LTA-MS-S
See-saw unit LTA-MS-S



Bandabstreiferelement
LTS-S-IS
Beltscraper unit
LTS-S-IS